

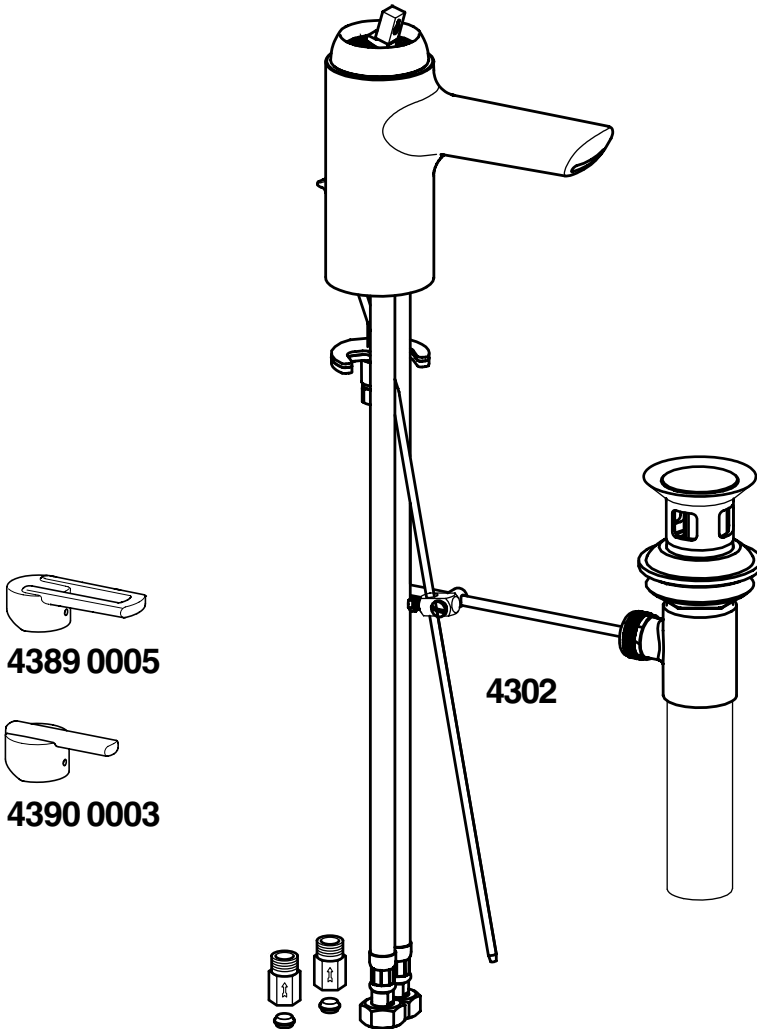

HANSARONDA-Style

Montage- und Bedienungsanleitung • Mounting- and operating instructions
Instructions de montage et d'utilisation • Instrucciones de montaje y de uso



A 019383/0906

HANSA Metallwerke AG

P. O. BOX 81 02 40 • D-70519 STUTTGART
SIGMARINGER STRASSE 107 • D-70567 STUTTGART
PHONE: (0711) 16 14 - 0 • TELEFAX (0711) 16 14 - 368
info@hansa.de / www.hansa.de

KWC Faucets Inc.

1770 Corporate Drive # 580
Norcross, GA 30093
PHONE: 678 334 2121 • FAX: 678 334 2128
www.kwc.ch

HANSA Produkte sind ausschließlich durch einen sanitären Fachhandwerker zu montieren.

HANSA products may only be installed by a licensed plumber.

Les produits HANSA doivent être montés exclusivement par un artisan spécialisé en sanitaires.

Los productos HANSA deben ser montados exclusivamente por un técnico especialista en instalaciones sanitarias

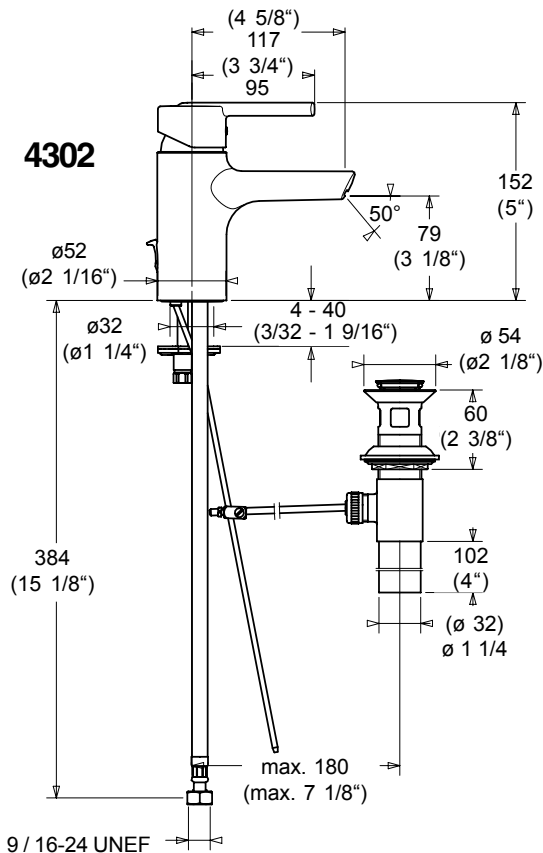

Achtung!

Attention!

Attention!

Atención!

Vor Einbau der Armatur Rohrleitung gut spülen

Flush pipes well before installing faucet

Avant la pose du mitigeur purger l'installation

Antes de colocar el monocomando limpiar la instalación

Achtung!

Attention!

Attention!

Atención!

Allgemein anerkannte Regeln der Technik sind einzuhalten.

Please observe any recognized general technical rules.

Prière de respecter les règles générales de la technique reconnues

Se tienen que observar las reglas generales reconocidas de la técnica.

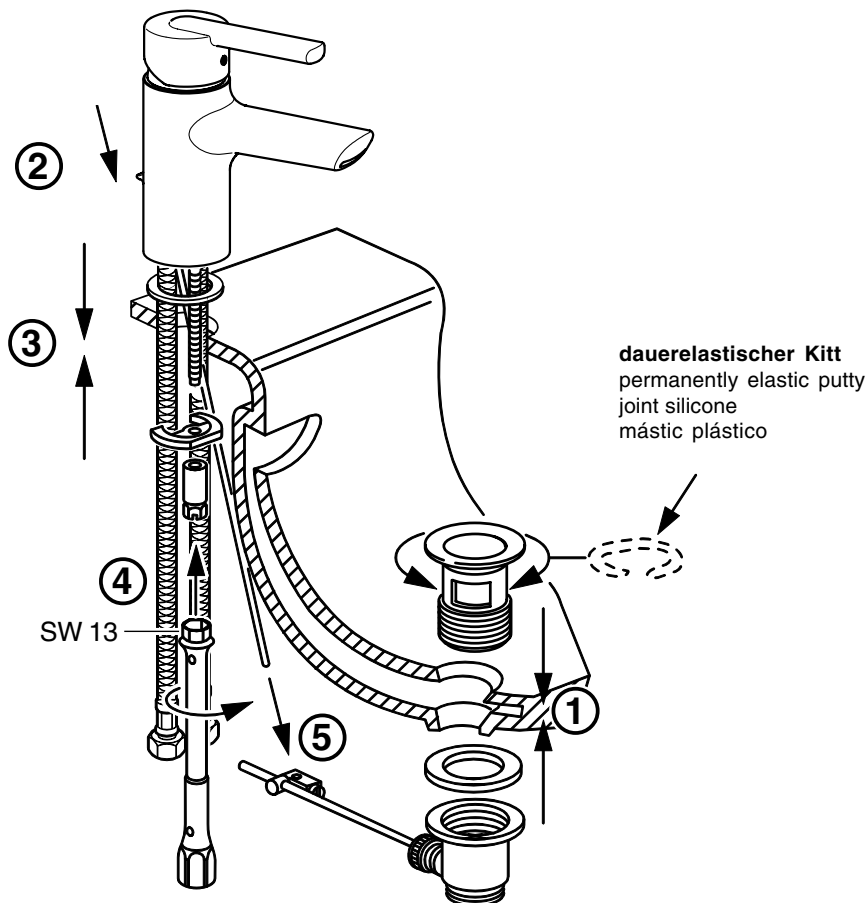

Technische Daten • Technical details • Dates techniques • Datos técnicos

Heißwassertemperatur
Hot water temperature
Température d'eau chaude
Temperatura de agua caliente

max. 90°C
max. 194 °F

Literleistung
Flow rate
Débits d'eau
Caudales de agua

0,3 MPa
(3 bar/43,5 psi)
13 l/min
3,43 gpm

Prüfdruck
Testing pressure
Pression d'épreuve
Presión de prueba

max. 1,6 MPa
(16 bar / 232 psi)

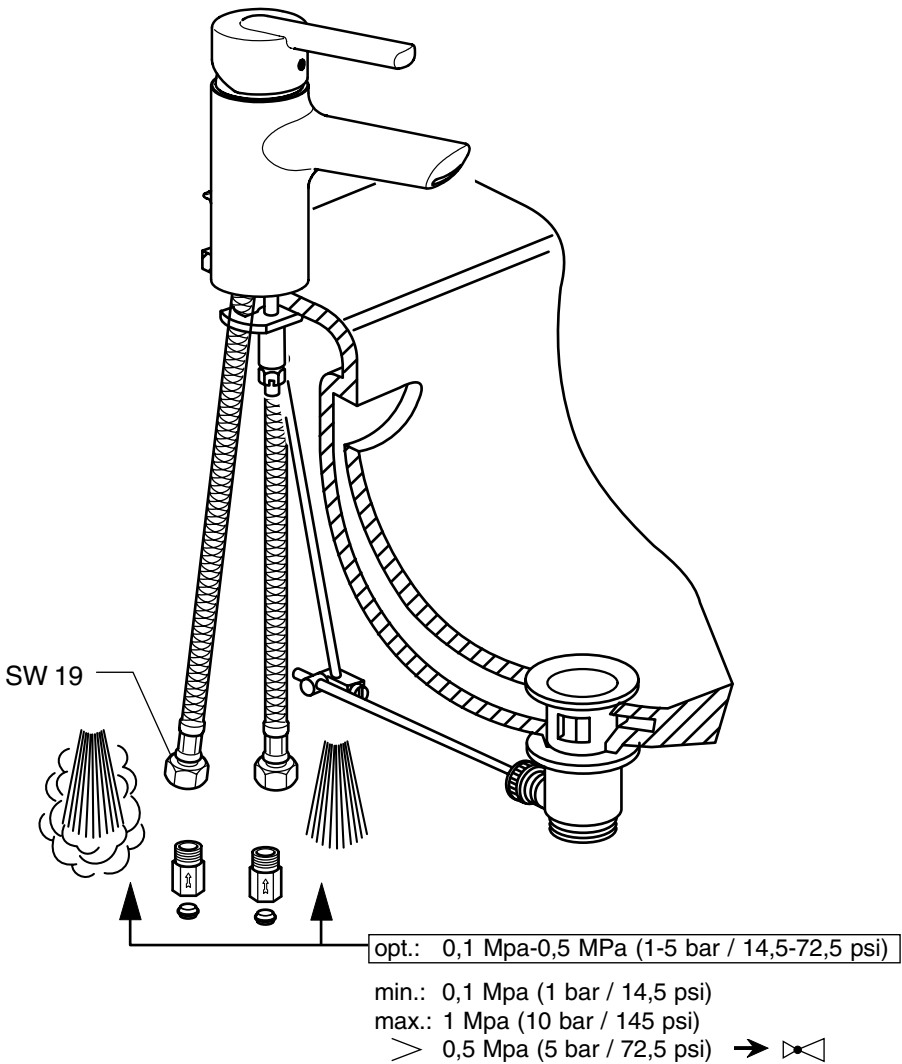

Achtung! Bei Frostgefahr Patrone entfernen und Anlage entleeren.

Attention! In case of danger of frost, remove cartridge and drain unit.

Attention! En cas de danger de gel, enlever la cartouche et purger l'installation.

Atención! En caso de peligro de hielo, sacar el cartucho y vaciar la instalación.

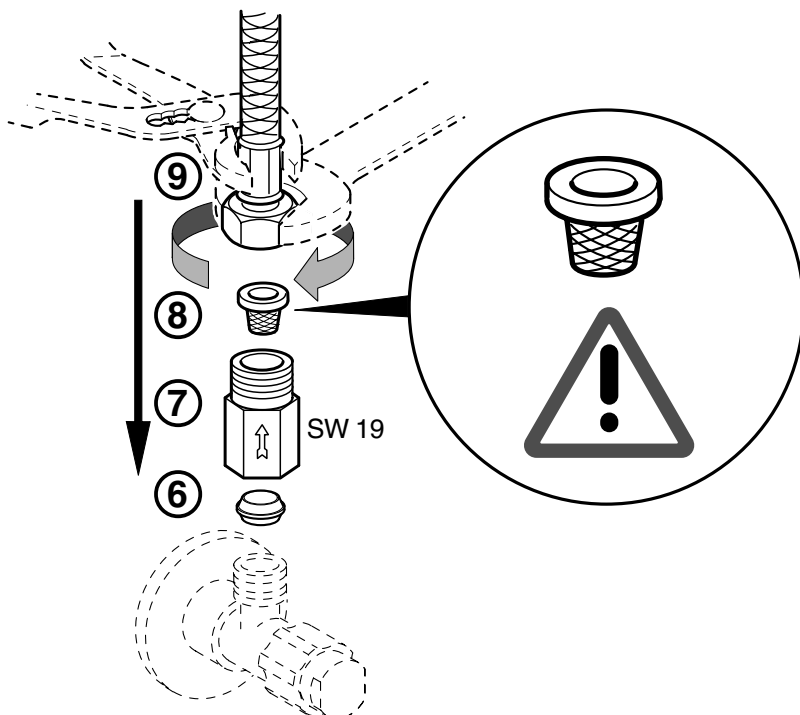

Vor Verwendung der Armatur muss der ausführende Installateur die beiden Filtersiebe an den Warm- und Kaltwasserversorgungsleitungen einbauen. Bei Nichteinbau der Siebe erlischt die Herstellergarantie.

The plumbing contractor must use the two filtering screens provided on the hot and cold water supply lines prior to use of the faucet.

Failure to install the screens voids the manufacturer warranty.

Le contractant de plomberie doit monter les deux tamis de filtration fournis sur les tuyauteries d'alimentation en eau chaude et eau froide avant d'utiliser le robinet.

La non-installation des tamis annule la garantie du fabricant.

El instalador encargado tiene que usar los dos tamices filtrantes suministrados para las entradas de agua fría y caliente antes de hacer uso del grifo.

La no instalación de los tamices filtrantes anulará la garantía que otorga el fabricante.

D Auswechseln der Patrone

US Exchanging the control cartridge

F Remplacement de la cartouche

E Cambio del cartucho

Zulaufleitungen absperrn

Shut off supply pipes

Fermer les conduites d'arrivée

Cerrar los conductos de llegada

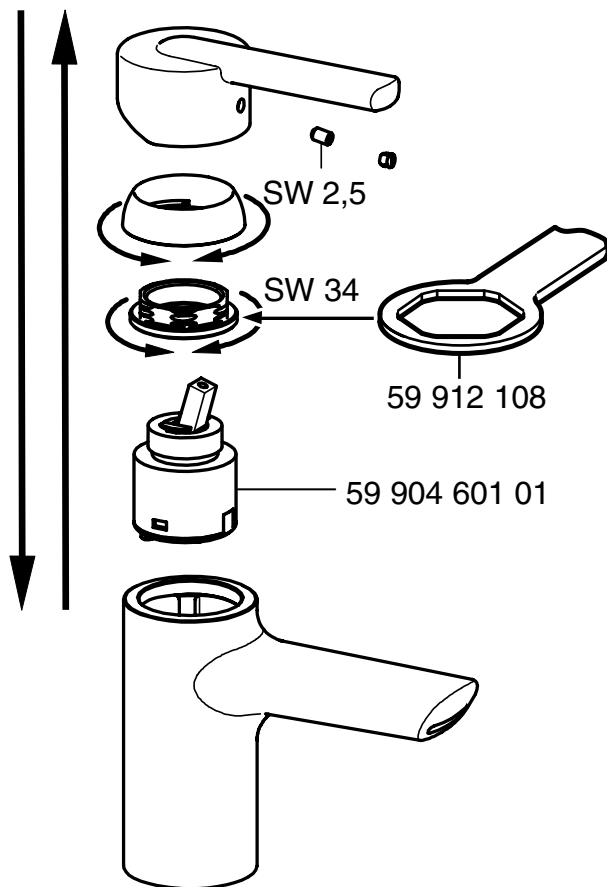

Technische Änderungen vorbehalten

Subject to technical alteration

Sous réserve de modifications techniques

Nos reservamos el derecho de efectuar
modificaciones técnicas

Bedienungsanleitung für den Benutzer

Operating instruction for the consumer

Mode d'emploi pour l'utilisateur

Modo de empleo para el usuario

7

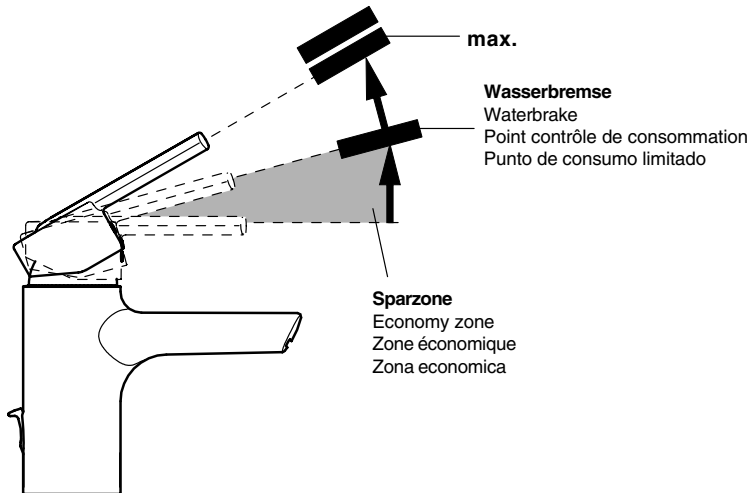
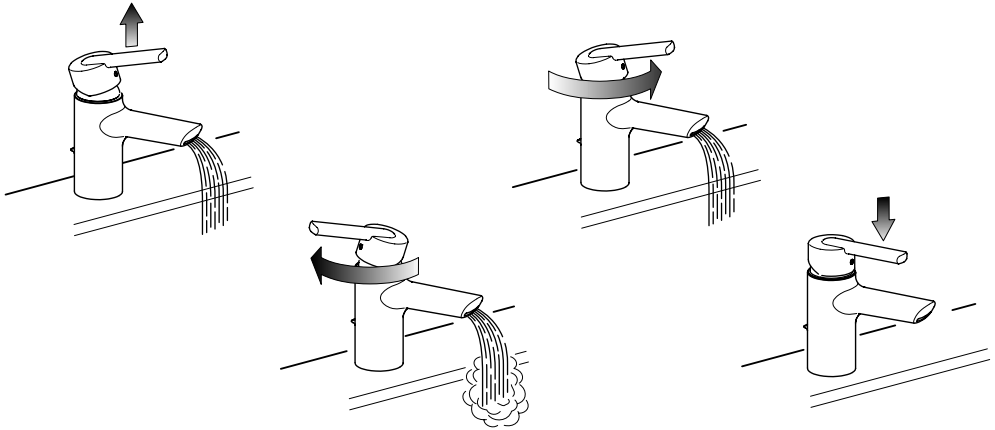

Achtung! Bei nachlassender Wassermenge Luftsprudler bzw. Brausen entkalken.
Bei anderen Störungen Ihren Installateur anfordern.

Attention! If water volume decreases, decalcify aerator/nozzle.
In event of other failures, call your plumber.

Attention! En cas de diminution du débit, détartrer l'aérateur ou la douchette.
Pour d'autres dérangements appeler votre installateur.

Atención! En caso de disminución del caudal de agua, descalcificar el aireador y la teleducha.
En caso de otros fallos avisar al instalador.

Einstellung Heißwassersperre

Hot-water block setting

Réglage verrouillage de l'eau chaude

Ajuste - bloqueo del agua caliente

8

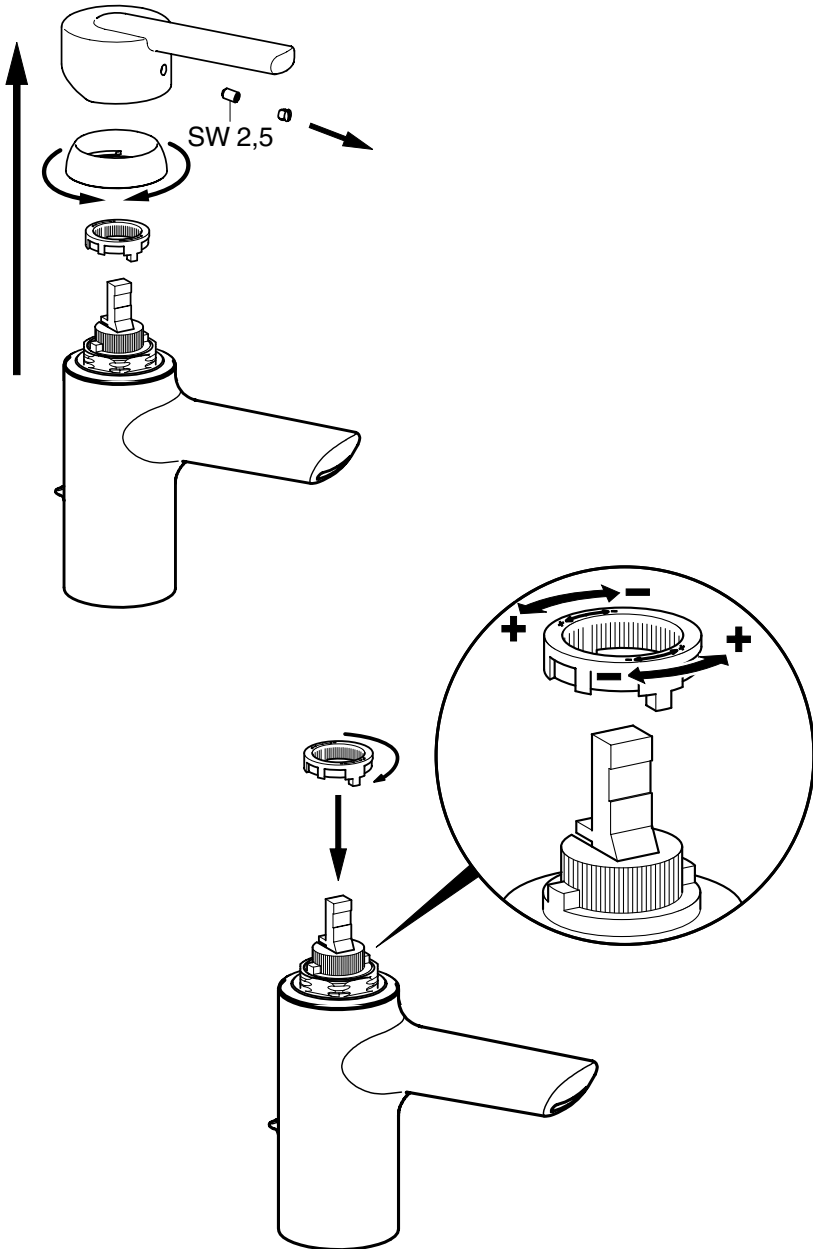

Einstellung Wassermengenbegrenzung

Adjustment - restriction of water quantity

Réglage de la limitation de quantité d'eau

Ajuste de la limitación de la cantidad de agua

9

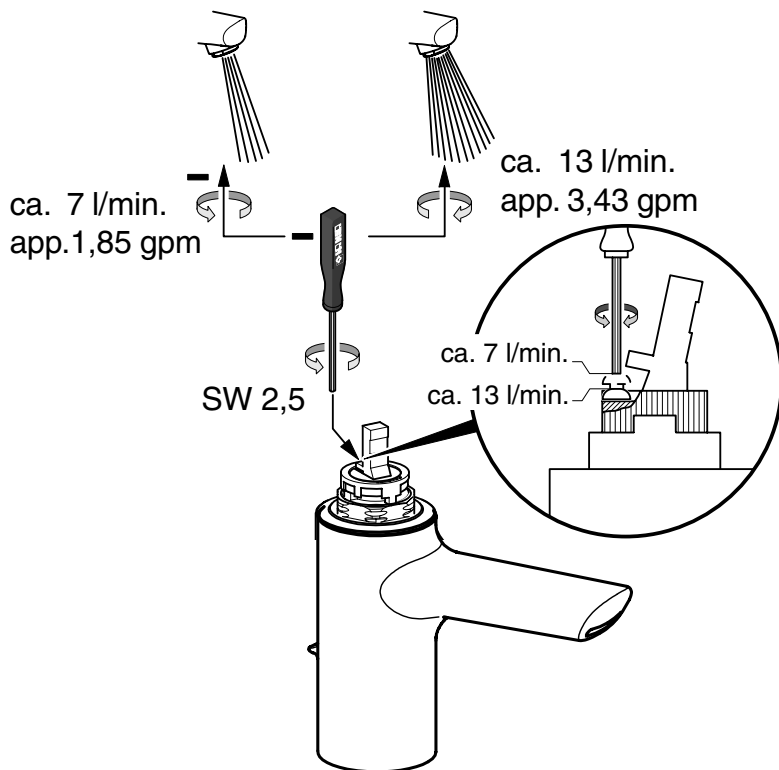

Heißwassersperre und Wassermengenbegrenzung nicht einsetzbar bei Durchlauferhitzern

Hot-water block and water quantity restriction cannot be used in continuous-flow heaters

Arrêt eau chaude et limite de débit d'eau ne sont pas utilisables avec des chauffe-eau instantanés

El bloqueo de agua caliente y la limitación de la cantidad de agua no pueden ser aplicados en el caso de calentadores continuos.

Pflegeanleitung für Hansa-Armaturen

Sehr geehrter Kunde,

mit dieser Hansa-Armatur haben Sie ein Qualitäts-Produkt erworben. Um die Schönheit der hochwertigen Oberfläche zu erhalten, sind folgende Hinweise zu beachten:

Chrom, chrom-edelmatt und farbbeschichtete Oberflächen sind empfindlich gegen säure- und sandhaltige Reinigungsmittel sowie kratzende Schwämme.

Achtung!

Farbige Oberflächen erfordern eine besonders sorgfältige Behandlung bei Einbau und Benutzung. Farbabweichungen bei farbbeschichteten Oberflächen sind verfahrensbedingt.

Pflege:

Bei Verschmutzung oder Verkalkung, Armaturen mit Seifenwasser oder verdünntem Haushaltessig reinigen, mit klarem Wasser nachspülen und trockenreiben.

Farbige Oberflächen nicht mit alkoholhaltigen- oder Desinfektionsmitteln behandeln. Pflege wie oben.

Schäden, die durch unsachgemäße Behandlung entstehen, unterliegen nicht der Hansa-Gewährleistung.

Care and maintenance instructions for Hansa faucets

Dear Customer,

you have purchased a high quality product, and to maintain its beautiful appearance for a long time to come, we suggest that you care for it as follows:

Chrome, velvet chrome and colour coated surfaces

are sensitive to cleaning agents containing acids or abrasives as well as abrasive sponges.

Important!

Colour coated surfaces require extra care during installation and use.

Slight colour variations can occur with colour coated faucets as a result of unavoidable process variations.

Maintenance:

Dirt and surface calcination are best removed with soapy water, followed by rinsing with plain water and drying.

Avoid exposure of colour coated surfaces to disinfectants or cleaning agents containing alcohol, and treat such surfaces as described above.

Careless treatment of faucets invalidates Hansa guarantee provisions.

Conseils d'entretien de notre robinetterie

Cher client,

avec cette robinetterie, vous avez acquis un produit de qualité, et afin de préserver la beauté de la surface, veuillez bien suivre nos conseils.

Surfaces chromée, chromée-mat et traitements de couleur:

Éviter les acides et les produits contenant du sable, ainsi que les éponges rugueuses.

Attention!

Les traitements en couleur demandent une manipulation très soignée au montage et lors de l'utilisation.

Une légère différence de nuance est possible lors du traitement.

Entretien:

En cas de salissure ou de dépôt de calcaire, nettoyer avec de l'eau savonneuse. Rincer avec de l'eau tiède et essuyer.

Les pièces traitées ne doivent pas être nettoyées avec des produits contenant de l'alcool, ou des produits désinfectants. Entretien comme décrit ci-dessus.

Les dommages dus à une utilisation non conforme à ces conseils ne sont pas couverts par la garantie.

Consejos para el mantenimiento de nuestra grifería

Con esta grifería, Ud. ha adquirido un producto de calidad.

Para conservar impecable su superficie, deberá seguir nuestras instrucciones:

Superficies cromada, cromada-mate y tratamiento de color:

Evitar los ácidos y los productos que contienen arena, así como las esponjas ásperas.

¡Atención!

Los tratamientos en color requieren una manipulación muy cuidadosa en el montaje y en su empleo.

Limpieza:

En caso de suciedad o sedimento calcáreo, lavar con agua jabonosa. Enjuagar con agua tibia y secar.

Las piezas en color no deben limpiarse con productos que contengan alcohol o acetona, ni con productos desinfectantes.

Los daños o averías debidos a una utilización no conforme con estas instrucciones no están cubiertos por la garantía.